

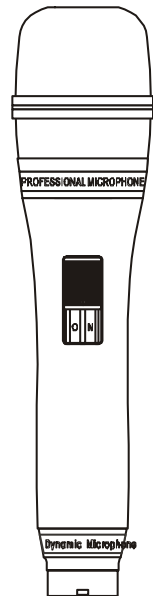

PRO-75

PROFESSIONAL MICROPHONE

INSTRUCTIONS



Thanks so much for using series advanced microphone, The microphone is professional.
Directivity, high sensitivity, smooths frequency response. It is designed by fashion It is truly the best choice in meeting, reports, lectures and etc

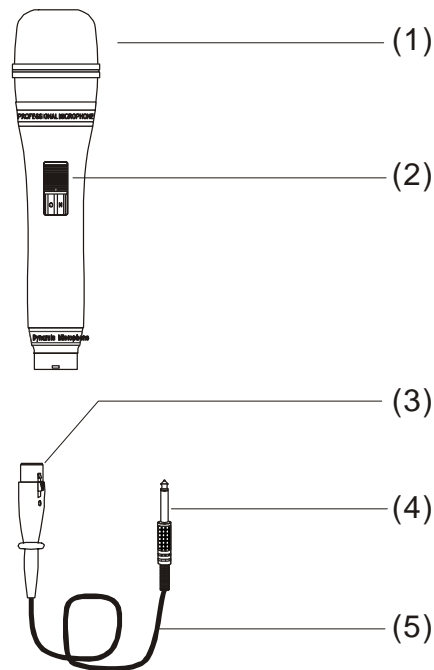

NAME PARTS (RECEIVER)

1. MIC head.
2. Power switch.
3. Cannon plug
4. Plug
5. Cable

OPERATION INSTRUCTION

HAND PRECAUTIONS

If the microphone head is covered by hand or the microphone is approached to the speaker, a howling sound may be generated. This phenomenon of howling is caused by the microphone picking up the sound output from the speaker. To prevent this, first decrease the volume, then place the microphone so that it is not pointed to the speaker. and that there is a sufficient distance between the microphone and speaker. The microphone is sensitive equipment. Do not drip, hit it or apply strong shock to it. Do not store the microphone in a place with high temperature or humidity.

POLNTER FOR PROPER USE OF MICROPHONE

The optimum distance between the microphone and mouth is from 5 to 10 centimeters. If the microphone is too close to the mouth, the sound may be unclear with too-muchenhanced bass(proximity effect) or may be uncomfortable to ears with pop noise generated every time the singer breathes in and out.

PLUGGING THE CONNECTOR IN/OUT

To plug in:

Align the hollow part of the output connector on the microphone body with projected part of the connector on the cord, and push in until a CLICK sound is heard.

To plug out:

While holding the tab on the cord connector depressed, pull it out of the connector on the microphone.

Specifications:

- Wire Microphone
- Frequency Response: 80-14.000Hz
- Impedence: 600ohm
- Sensitivity: 72dB
- Type: Dynamic
- Directivity: Uni-directional
- Body: Metal

SKP Pro Audio



PRO-75

MICRÓFONO PROFESIONAL

INSTRUCCIONES

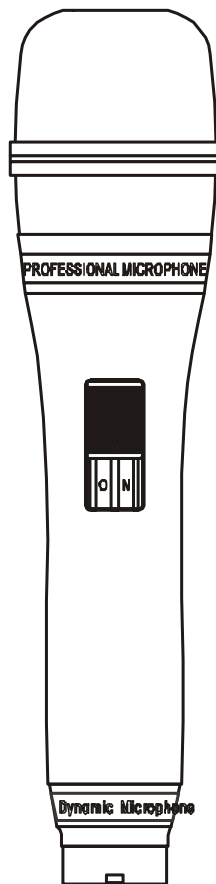

ESTA ES UNA SERIE SUPER PROFESIONAL DE MICRÓFONOS DINAMICOS, CON
CARACTERÍSTICAS TALES COMO BAJA DISTORSION Y RESPUESTA DE
FRECUENCIA FLEXIBLE.

POSEE UNA EXCELENTE TERMINACIÓN Y DURABILIDAD, GRACIAS A LA
CALIDAD DEL MATERIAL Y LA TECNOLOGÍA APLICADA EN SU
DESARROLLO. ES IDEAL PARA GRABACIONES Y PRESENTACIONES EN
PUBLICO

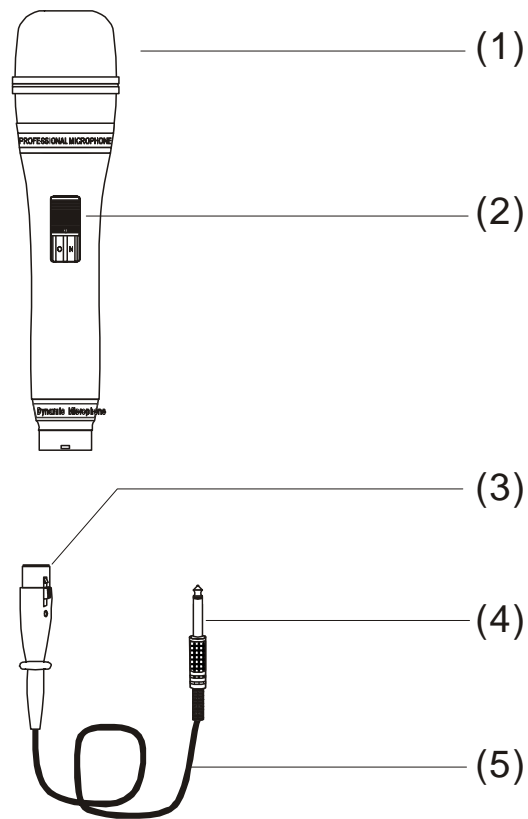

PARTES

- 1.Cápsula del Micrófono.
- 2.Llave de Encendido.
- 3.Cannon plug
- 4.Plug
- 5.Cable

USO:

1. AJUSTE EL AMPLIFICADOR DE SU SISTEMA.
2. CONECTE EL CABLE DEL MICRÓFONO A TRAVES DEL PLUG CANNON. VERIFIQUE QUE LA LLAVE DEL MISMO ESTÉ EN POSICIÓN DE "OFF". ENCHUFE EL OTRO EXTREMO EN LA ENTRADA DEL MICRÓFONO DE SU EQUIPAMIENTO.
3. REGULE EL NIVEL DEL VOLUMEN DE SU AMPLIFICADOR AL MINIMO Y CONECTE EL MICRÓFONO (POSICIÓN DE ON), AJUSTE HASTA LOGRAR UN NIVEL SATISFACTORIO.
4. AJUSTE TAMBIEN EL CONTROL DE TONO DEL EQUIPAMIENTO, HASTA CONSEGUIR EL TONO DESEADO.

ATENCIÓN:

1. ES IMPORTANTE MANTENER CIERTA DISTANCIA ENTRE EL MICRÓFONO Y LOS PARLANTES. TAMBIEN ES IMPORTANTE UTILIZAR NIVELES DE VOLUMEN MAS BAJOS, EVITANDO PROBLEMAS DE MICROFONIA Y CONSECUENTES PROBLEMA CON EL AMPLIFICADOR O CON LOS PARLANTES.
2. EVITE EXPONER EL MICRÓFONO A HUMEDAD O EXCESO DE CALOR.

ESPECIFICACIONES:

- Micrófono Dinámico
- Respuesta de Frecuencia: 80-14.000Hz
- Impedancia: 600ohm
- Sensibilidad: 72dB
- Directividad: Uni-direccional
- Cuerpo: Metálico

SKP Pro Audio



PRO-75

MICROFONE PROFISSIONAL

INSTRUÇÕES DE USO

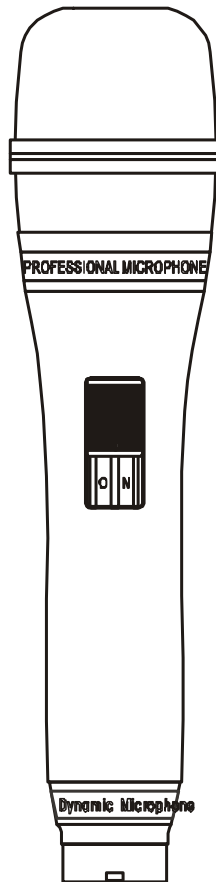

ESTA É UMA SÉRIES SUPER PROFISSIONAL DE MICROFONES DINÂMICOS,
COM CARACTERÍSTICA COMO BAIXA DISTORÇÃO E RESPOSTA DE
FREQUÊNCIA FLEXÍVEL.

POSSUI UMA TERMINAÇÃO E DURABILIDADE EXCELENTE, GRAÇAS À
QUALIDADE DO MATERIAL E DA TECNOLOGIA APLICADA EM SEU
DESENVOLVIMENTO. É IDEAL PARA GRAVAÇÕES E APRESENTAÇÕES EM
PUBLIQUE.

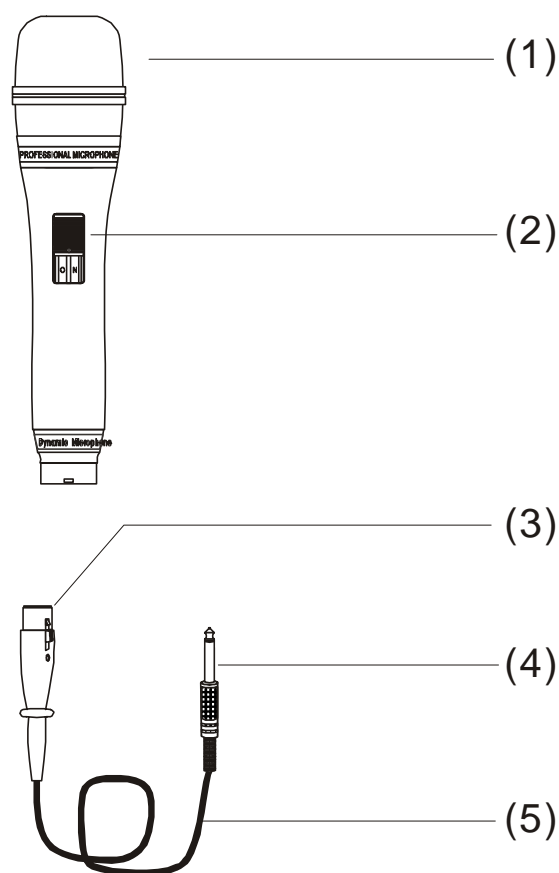

PARTES

1. CONJUNTO DE CÁPSULAS
2. INTERRUPTOR LIGA / DESLIGA
3. CANNON PLUG
4. PLUG
5. CABO

USO:

5. AJUSTE O AMPLIFICADOR DO SEU SISTEMA.
6. CONECTE O CABO DO MICROFONE ATRAVÉS DO PLUG CANNON. VERIFIQUE QUE A CHAVE DO MESMO ESTÁ EM POSIÇÃO DE "OFF". TAMPE O OUTRO PONTA NA ENTRADA MIC DE SEU EQUIPAMENTO.
7. REGULE O NÍVEL DO VOLUME DO AMPLIFICADOR NO MÍNIMO E LIGE O MICROFONE (POSIÇÃO "ON"), AJUSTE ATÉ O NÍVEL SATISFATÓRIO.
8. TAMBÉM AJUSTE O CONTROLE DE TONE DO EQUIPAMENTO, ATÉ ADQUIRIR O TOM QUERIDO.

ATENÇÃO:

3. É IMPORTANTE MANTER CERTA DISTÂNCIA ENTRE O MICROFONE E OS FALANTES. TAMBÉM É IMPORTANTE UTILIZAR NÍVEIS DE VOLUME MAIS ATENUADO, EVITANDO PROBLEMAS DE MICROFONIA E CONSEQÜENTE PROBLEMAS COM O AMPLIFICADOR OU COM OS FALANTES.
4. EVITE EXPOR O MICROFONE A UMIDADE OU EXCESSO DE CALOR.

CARACTERÍSTICA:

- Microfone de metal Dinâmico
- Resposta de frequência: 80-12.000Hz
- Impedância: 600ohms
- Sensibilidade: 72dB
- Direccionamiento: Uni-direccional

SKP Pro Audio